

Vaporisateur Maxi New industriel avec tube d'extension de 1.2 M et cône d'adaptation pour tout type de goulot.

Convient bien pour les produits décapant-four », stock permanent.

Données générales

- Référence pour commande : **SPRAYGUN BS BLA sc**
- Débit par pression sur la gâchette : 2.2 ml
- Poids : 100.00 gr
- Couleur :
- Longueur de tube : 1200 mm

Photo



Goulot : Cone SPRAYGUN

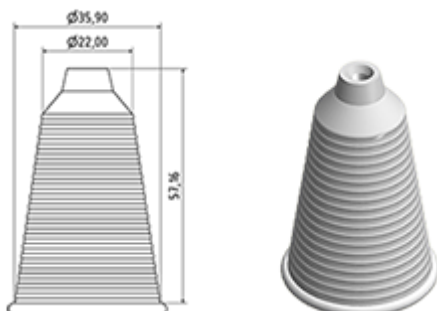

Emballage standard :

- 100 pièces par carton
- Dimensions : 60 x 40 x 31 cm
- Poids brut : 10.78 Kg

Vue éclatée

| Pos | Description | Matière |
|-----|----------------------|----------------|
| 1 | corps | PP |
| 2 | Rivet | POM |
| 3 | Bague | PP |
| 4 | Bille | acier inox 302 |
| 5 | connection | PP |
| 6 | Tube | PE |
| 8 | Gachette | PP |
| 9 | Porte piston | PP |
| 10 | Joint de piston | NBR ou VITON |
| 11 | Ressort | acier inox 302 |
| 12 | Buse | PP |
| 13 | Valve | POM |
| 14 | O-ring | NBR ou VITON |
| 15 | Joint | PE/EPE |
| 16 | Valve de ventilation | NBR |
| 17 | Cône | PELD |

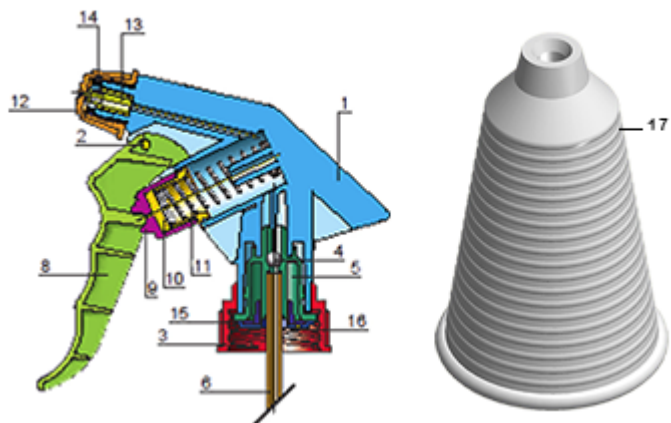

Média

